

# Inspection de votre étai d'extrémité Speed Shore

Inspecteur: \_\_\_\_\_

Date: \_\_\_\_\_

## CROQUIS

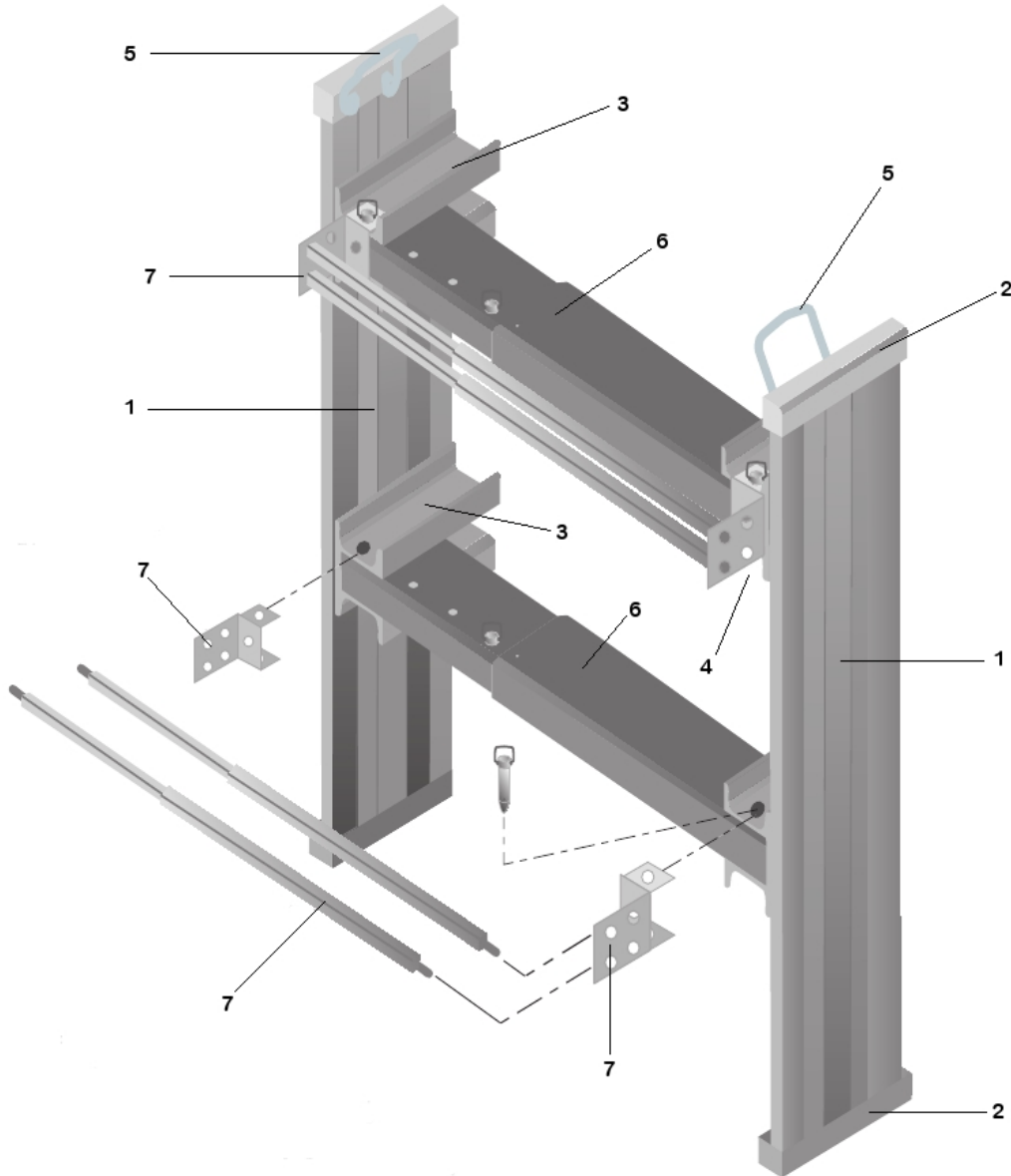

# Inspection de votre étai d'extrémité Speed Shore

- 1. Panneau aluminium**
  - Perforation, entaille ou déformation
  - Boulon desserré ou manquant
  
- 2. Patin et coiffe**
  - Déformation, usure ou dommage
  - Boulon desserré, manquant ou soudure endommagée
  
- 3. Rail**
  - Courbure excessive sur les points d'ancrage des étrésillons
  - Courbure ou dommage sur la longueur du rail
  - Boulon desserré ou manquant
  
- 4. Connecteur hydraulique**
  - Usure ou mal fonctionnement
  - Boyau hydraulique craquelé, sec ou perforé
  - Boulon desserré ou manquant
  
- 5. Anneau de levage**
  - Usure excessive, déformation
  
- 6. Étrésillon**
  - Fuite lorsque sous pression
  - Gaine en acier endommagée
  - État de tous les connecteurs mâle
  - État des goupilles et barrures
  - Boulon desserré ou manquant
  
- 7. Fixation du panneau (Option)**
  - Déformation
  - Boulon desserré ou manquant
  - Contreplaqué 3/4" ou panneau d'extrémité endommagé
  
- 8. Aucune anomalie**